



IS234 Rev.01 08/09/2020

Serie C40

Pohon pro garážová vrata



CZ - Pokyny a upozornění pro instalačního technika

Tato instalační příručka je určena pouze pro kvalifikovaný personál.

MOX MOTION GATES nemůže nést odpovědnost za jakékoli škody nebo zranění způsobená nesprávným používáním nebo jiným použitím, než které je uvedeno v této příručce. Instalaci, elektrické připojení a seřízení musí provádět kvalifikovaný personál v souladu s osvědčenými postupy a v souladu s platnými předpisy.

Před instalací produktu si pečlivě přečtěte pokyny. Špatná instalace může být nebezpečná.

Před instalací se ujistěte, že je výrobek v bezvadném stavu: pokud máte pochybnosti, nepoužívejte zařízení a obraťte se pouze na kvalifikovaný personál.

Neinstalujte výrobek do výbušných prostředí a atmosféry: přítomnost hořlavých plynů nebo výparů představuje vážné bezpečnostní riziko.

Před instalací motorizačního zařízení proveďte všechny nezbytné konstrukční úpravy, abyste vytvořili bezpečnou vzdálenost a chránili nebo izolovali všechna místa drcení, stříhání, zachycení a obecně nebezpečná místa.

Ujistěte se, že stávající struktura je na úrovni pevnosti a stability.

Společnost MOX MOTION GATES není odpovědná za nedodržování správných pracovních metod při stavbě rámu, které mají být motorizovány, ani za jakékoli deformace během používání.

Bezpečnostní zařízení (fotobuňky, bezpečnostní hrany, nouzová zastavení atd.) Musí být instalována s přihlédnutím k platným zákonům a směrnicím, dobrým pracovním metodám, prostorům instalace, provozní logice systému a silám vyvolaným motorizovanými dveřmi nebo bránami.



Nerespektování informací uvedených v této příručce může způsobit zranění osob nebo poškození zařízení.

Bezpečnostní zařízení musí chránit před přímáčknutím, pořezáním, sevřením a obecně nebezpečnými oblastmi motoricky ovládaných dveří nebo brány. MOX MOTION GATES odmítá veškerou odpovědnost, pokud jsou namontovány součásti, které nejsou kompatibilní s bezpečným a správným provozem.

Uveďte značky vyžadované zákonem k identifikaci nebezpečných oblastí.

Každá instalace musí být opatřena viditelným údajem o údajích o identifikaci motorových dveří nebo brány.

Na síťový přívod musí být namontován vícepólový odpojovač s roztečí kontaktů nejméně 3 mm.

Ujistěte se, že v síti je síťový jistič, který v souladu s osvědčenými postupy a v souladu s platnými předpisy vypíná proudový chránič nejvýše 0,03 A a odpojí nadproud před elektrickým systémem.

Na požádání připojte automatizaci k účinnému uzemňovacímu systému, který splňuje současné bezpečnostní normy.

Během instalace, údržby a oprav odpojte napájení před otevřením krytu, abyste získali přístup k elektrickým částem.

S elektronickými součástmi musí být manipulováno pomocí uzemněných antistatických vodivých ramen.

K opravě nebo výměně produktů používejte pouze originální náhradní díly.

Instalační technik musí poskytnout veškeré informace týkající se automatického, manuálního a nouzového provozu motoricky ovládaných dveří nebo brány a poskytnout uživateli návod k použití.

Obalové materiály (plast, polystyren atd.) By neměly být likvidovány v životním prostředí nebo ponechány v dosahu dětí, protože představují potenciální zdroj nebezpečí.

Zlikvidujte a recyklujte součásti obalu v souladu s platnými normami.

Tyto pokyny musí být uchovávány a předávány všem možným budoucím uživatelům systému.

Prohlášení o shodě

Níže podepsaný, jednající právní zástupce výrobce: Roger

Technology - Via Botticelli 8, 31021 Bonisiolo di Mogliano V.to (TV) tímto

PROHLÁŠENÍ, které zařízení dále popsalo:

Popis: Automatizace pro sekční horní vrata

Model: řada C40

Je v souladu s právními požadavky následujících směrnic:

- Směrnice 89/336 / EHS (směrnice o EMC) a následné změny;
- Směrnice 73/23 / EHS (směrnice o nízkém napětí) a následující změny;

a že byly použity všechny níže uvedené normy a / nebo technické požadavky:

EN 61000-6-3

EN 61000-6-2

EN 60335-1

EN 60335-2-103

Poslední dvě číslice roku, ve kterém bylo značení aplikováno | 08. Místo:

Mogliano V.to

Datum: Podpis

01-12-2008

STANDARDNÍ INSTALACE POHONU C40 SERIE

2) Osvětlení

3) Výstražná lampa

4) Anténa

5) Fotobuňky

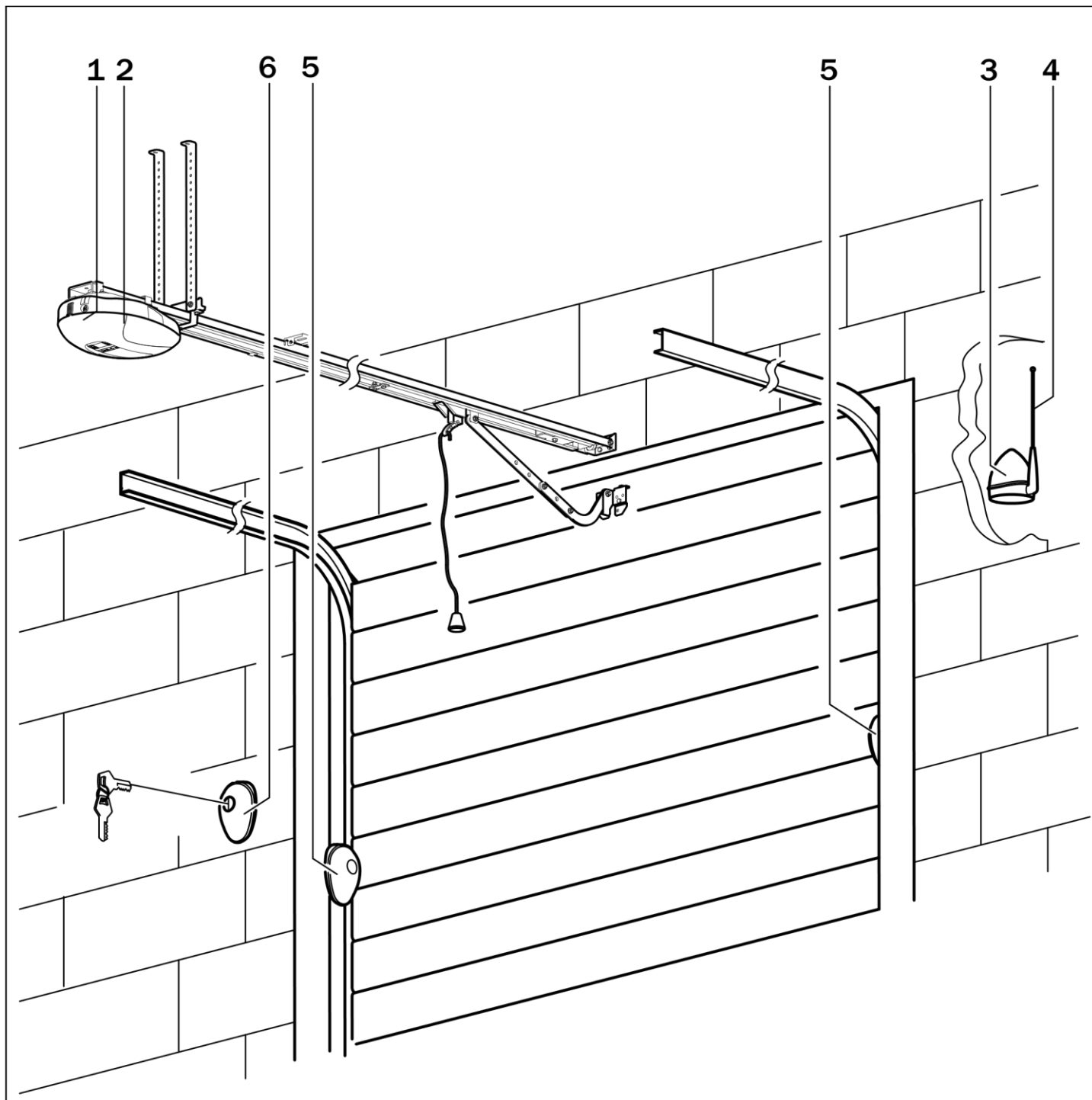

6) Klíčový spínač



Model a specifikace

KIT C40/1000	Pro sekční garážová vrata s maximálním tahem 1000 N.
--------------	--

Technická specifikace

C40		C40/1000
PLOCHA VRAT	m ²	max. 18 / 12 * / 9 **
HMOTNOST VRAT	kg	max. 120
NAPÁJENÍ	V	220V AC ± 10% 50~60 Hz
JMENOVIÝ VÝKON	W	200
SÍLA	N	1000
FREKVENCE POUŽITÍ	%	70 / 50 ***
PRACOVNÍ TEPLOTA	°C	 -20°C  +50°C
RYCHLOST ŘÍZENÍ	cm/s	20
KRYTÍ	IP	40
HMOTNOST ZAŘÍZENÍ	kg	4,2

PŘEDBĚŽNÉ KONTROLY PŘED INSTALACÍ

VENKOVNÍ ROZMĚRY

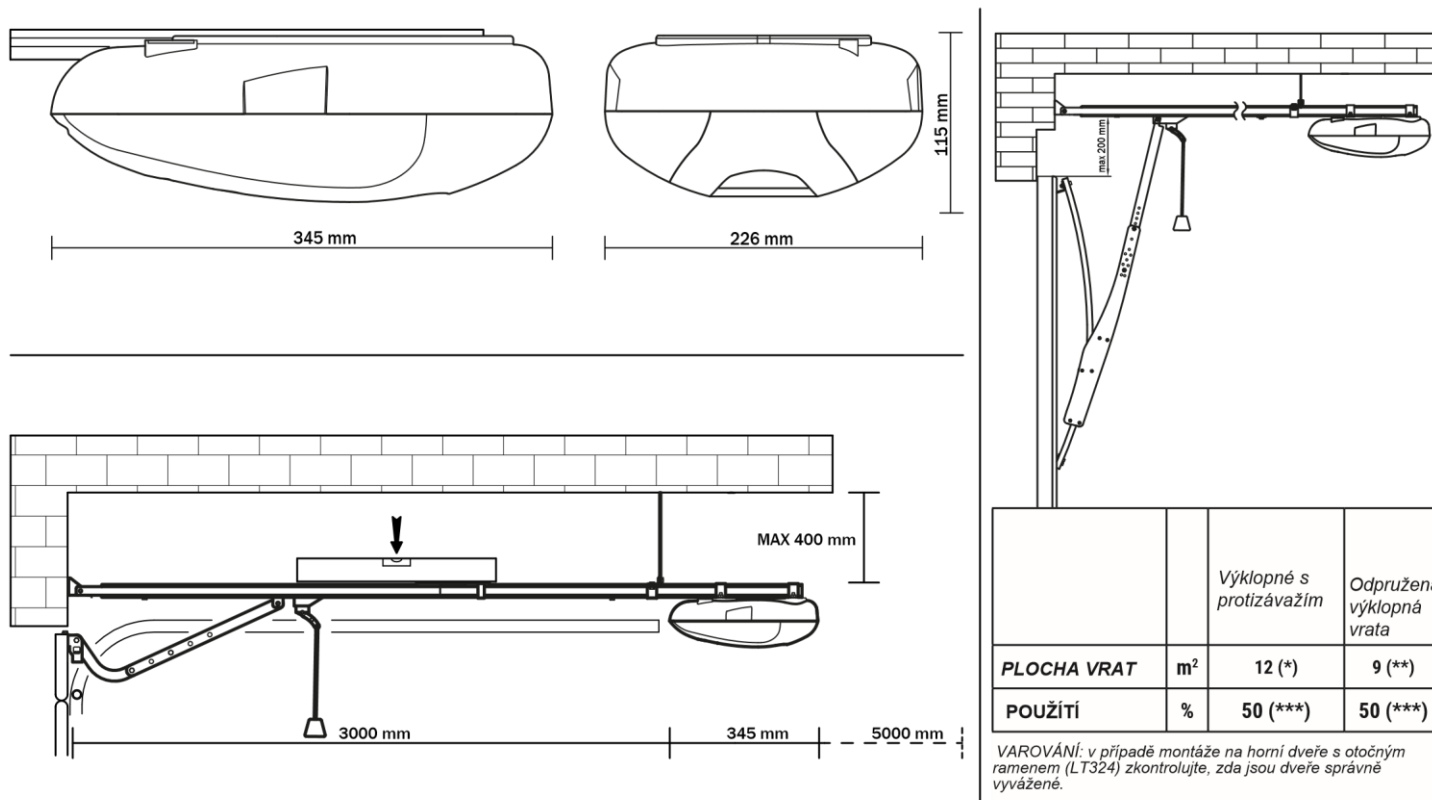

		Výklopné s protizávažím	Odpružená výklopná vrata
PLOCHA VRAT	m ²	12 (*)	9 (**)
POUŽITÍ	%	50 (***)	50 (***)

VAROVÁNÍ: v případě montáže na horní dveře s otočným ramenem (LT324) zkontrolujte, zda jsou dveře správně vyvážené.

Zkontrolujte, zda mají dveře nezbytné požadavky na automatizaci:

- 1- Konstrukce dveří musí být pevná a vhodná.
- 2- Kladky nebo závěsy musí být v dobrém stavu a dobře namazané.
- 3- Ruční pohyb musí být plynulý a pravidelný, aniž by se v jakémkoli bodě držel
- 4- Dveře musí být vyvážené

MONTÁŽ DRÁHY (obr. 1-2)

- A) Obr.1: Vložte držák zámku A do vozíku B.
- B) Obr.2: Zašroubujte šrouby C.

MONTÁŽ MOTORU (obr. 3-4)

- A) **Obr.1:** Vložte držák zámku A do vozíku B.
 B) **Obr.2:** Zašroubujte šrouby C.

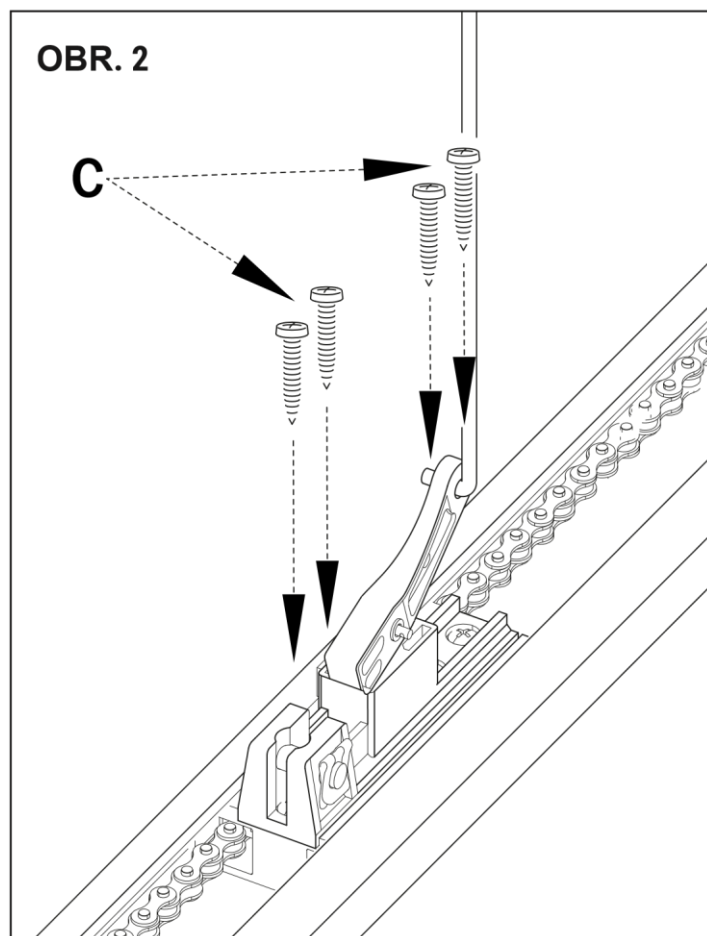
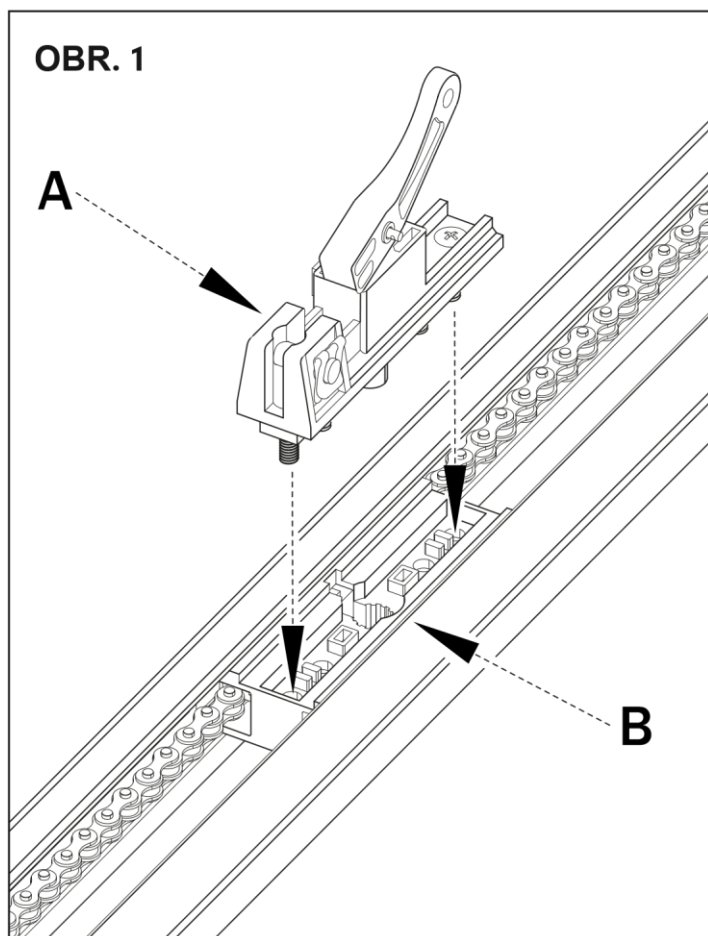

- A) **Obr.3:** Vložte klikový hřídel na jeho místo na vedení
 B) **Obr. 4:** Vložte upevňovací šrouby U a zašroubujte matice E

OBR. 3

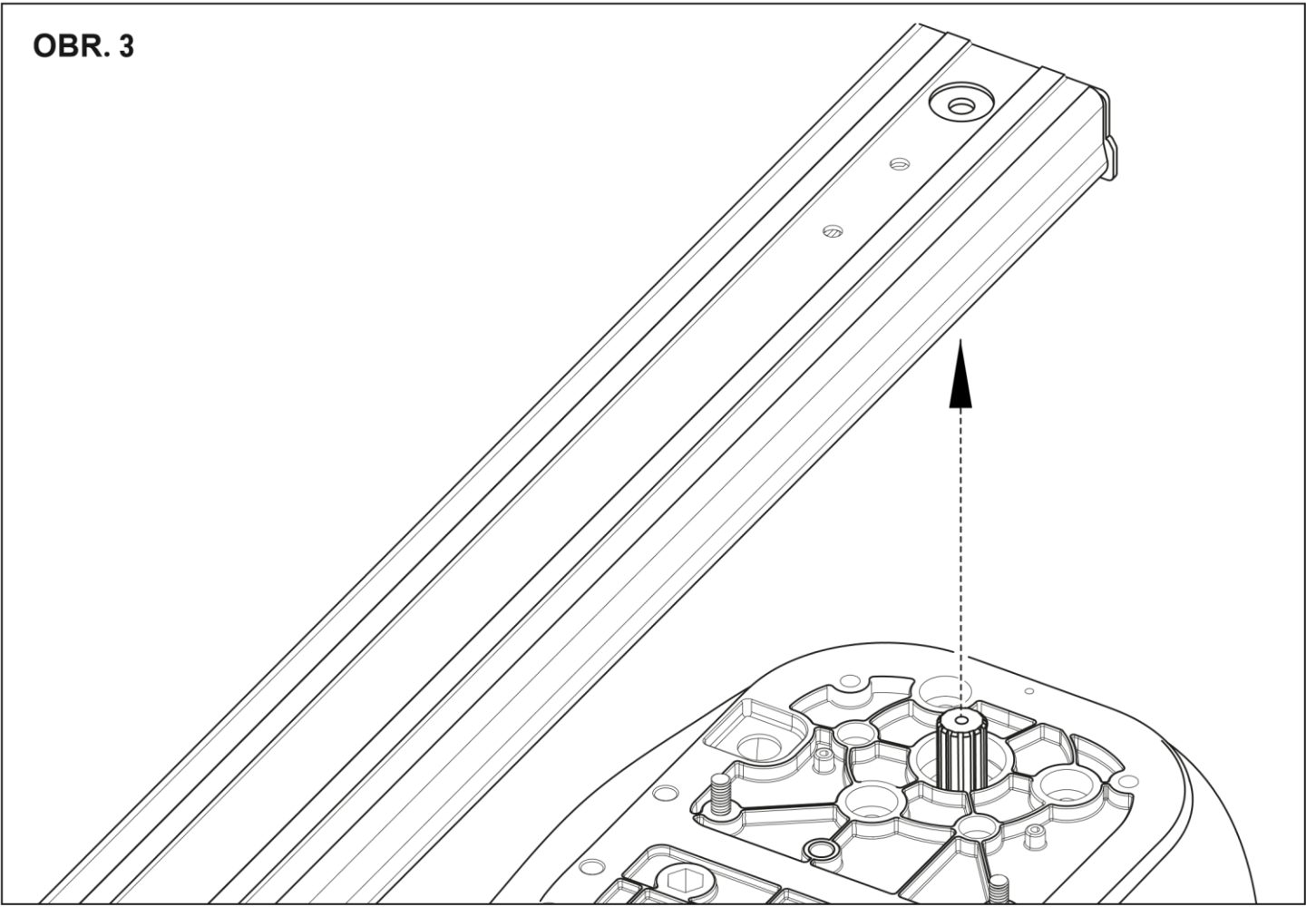

OBR. 4

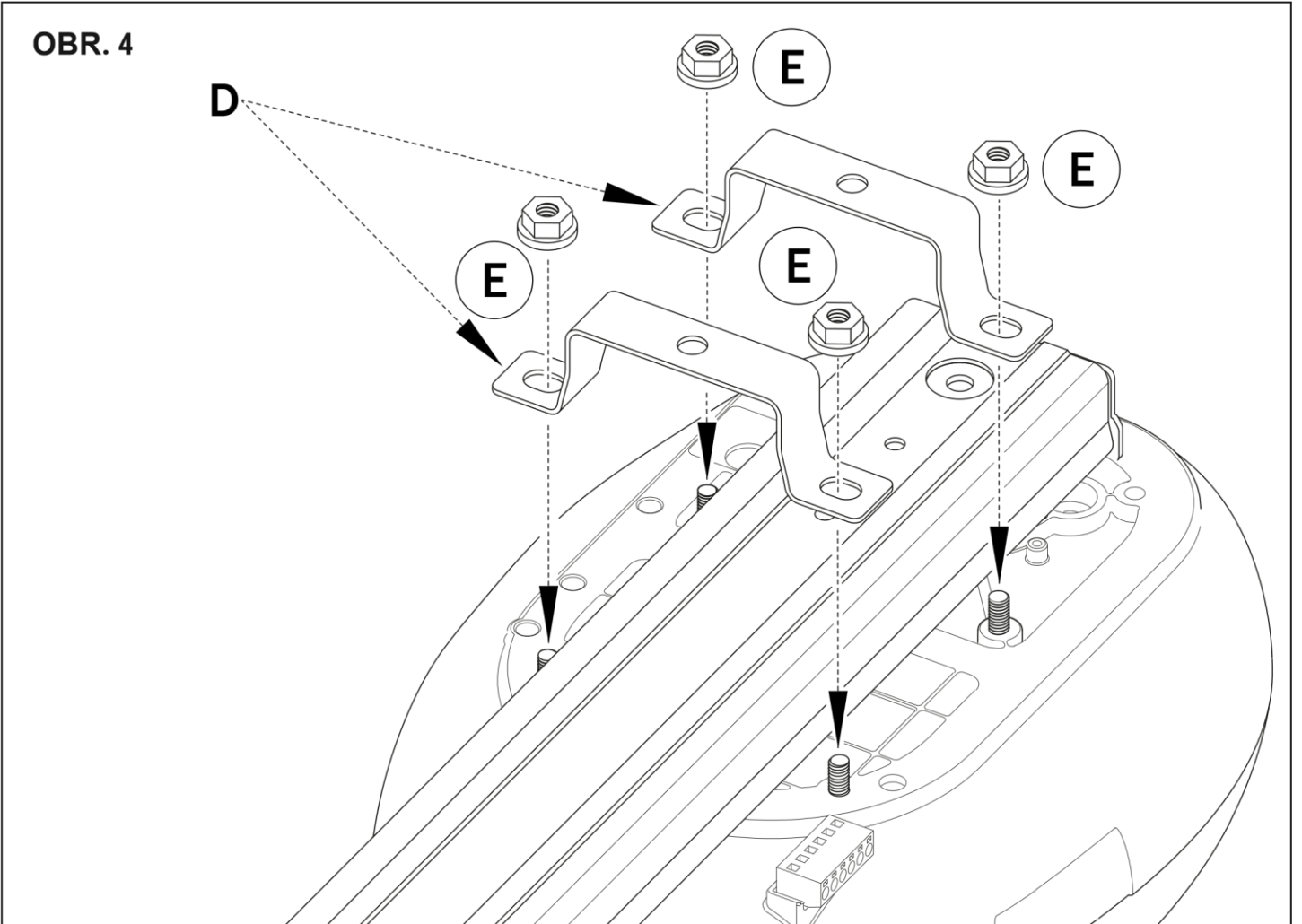

INSTALACE DRÁHY

- A) Upevněte přední konzolu (**F**) ve středu dveří ve zdi (**obr. 5**) a zajistěte hlavu výložníku dodanými šrouby (**obr. 6**).
- B) Upevněte držáky (**G**) bezprostředně před tělo motoru vedle označeného bodu pro mechanické zastavení a zajistěte automatizační systém tak, aby byl vyrovnaný (**obr.7**).
- C) Upevněte upevňovací úhelníky ke střeše (**H**) a případně odstraňte přebytečné části (**obr.7**).
- D) Upevněte ve středu dveří kotevní konzolu (**I**) a připojte ji k raketoplánu specifickým zakřiveným ramenem s nastavitelnou délkou (**obr. 8-9-10-11-12**).

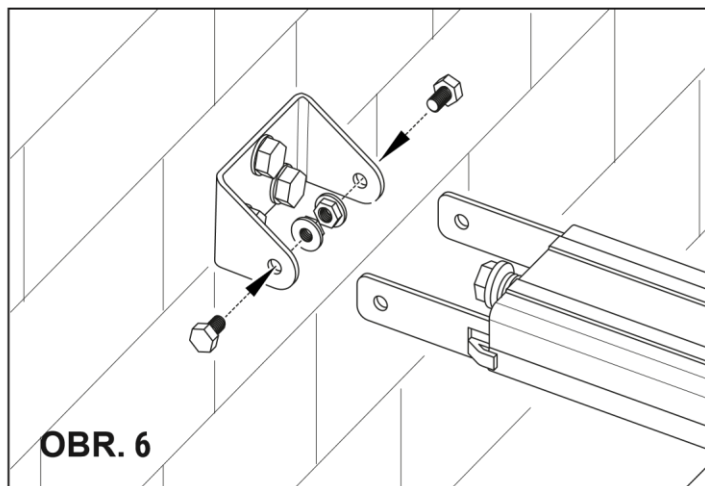
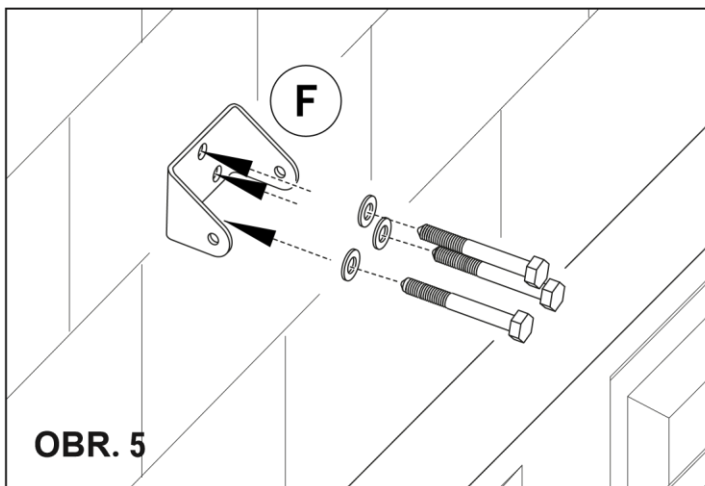

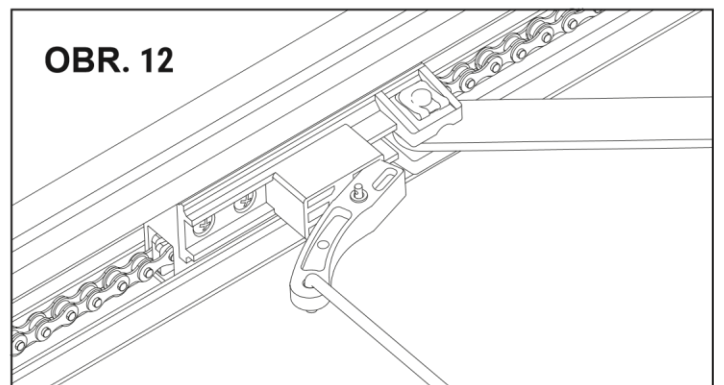
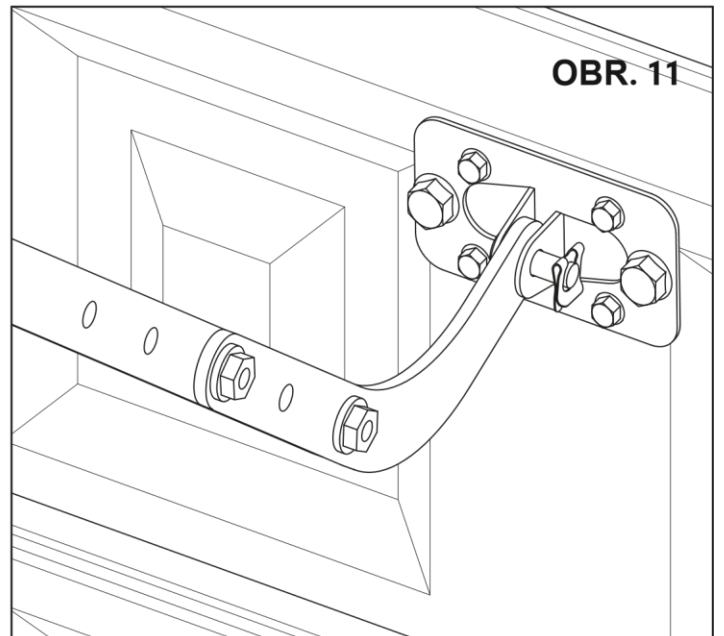
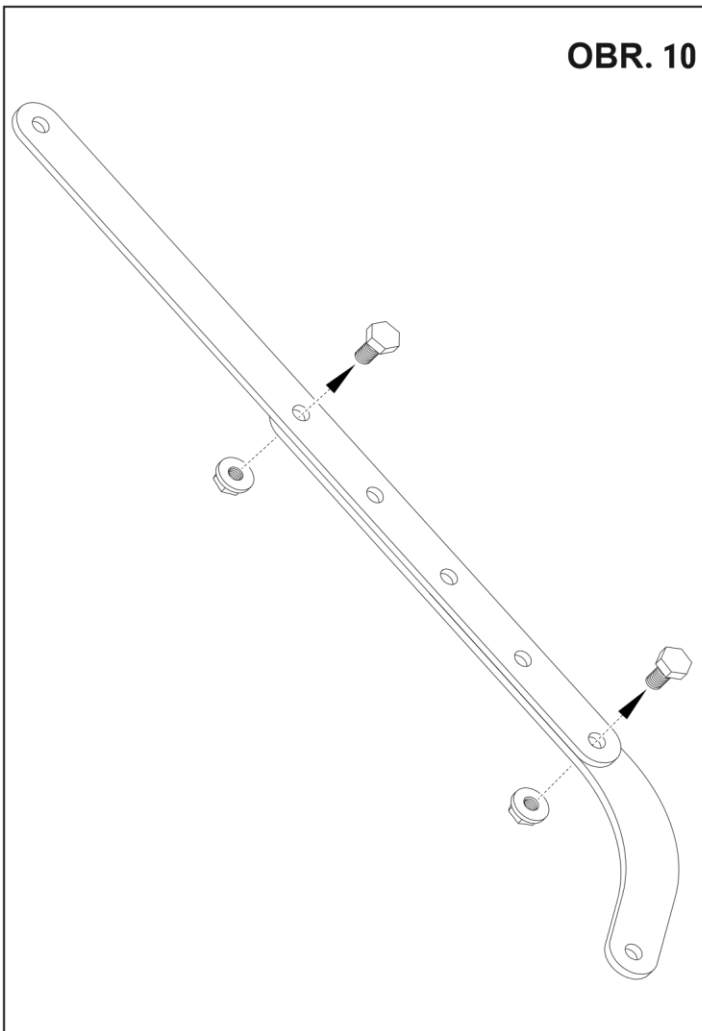
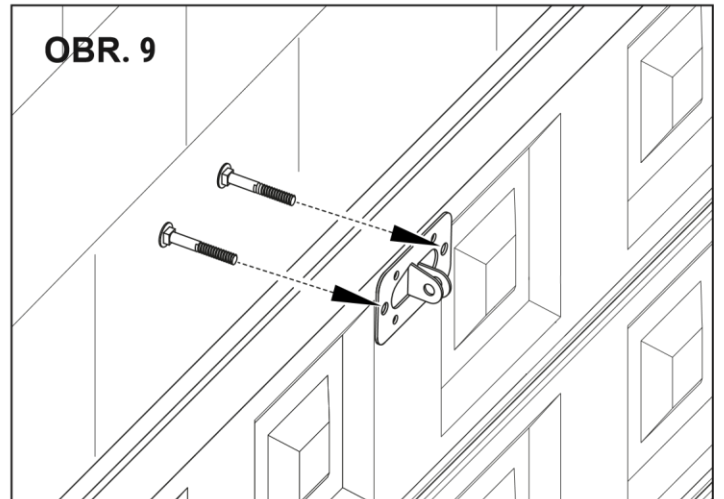
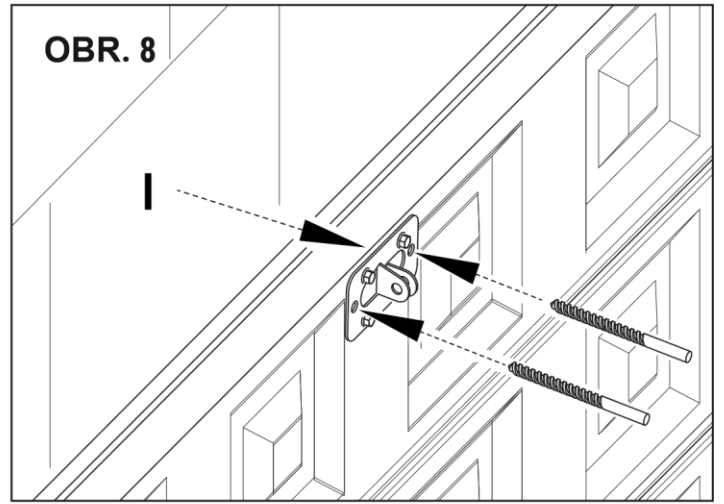
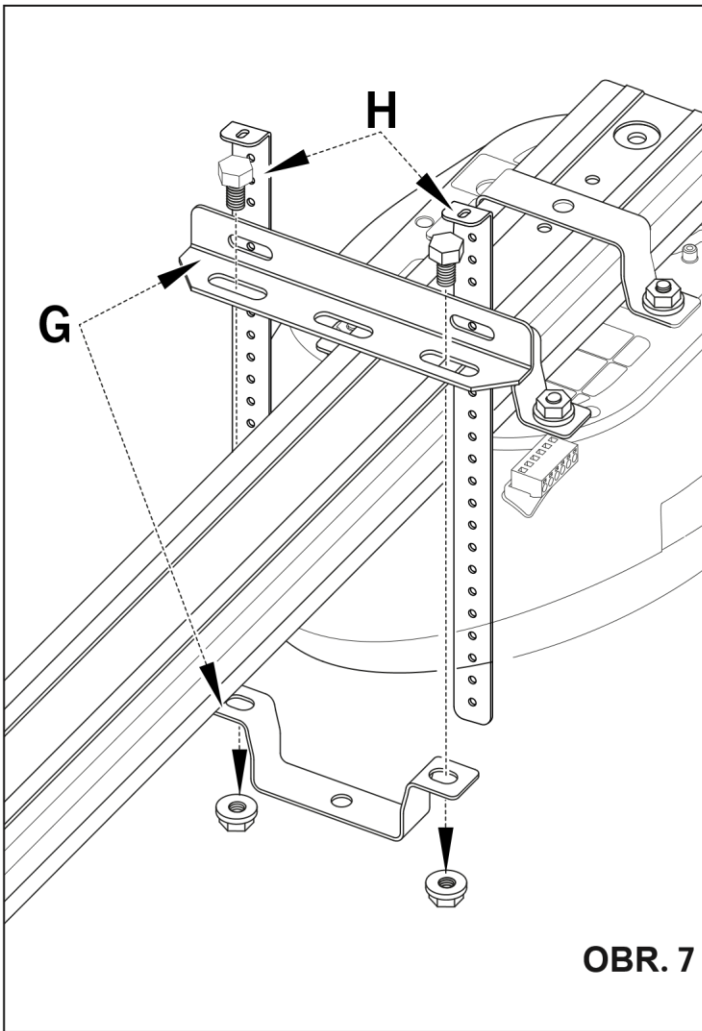

FERMO MECCANICO IN APERTURA (fig 13-14) • STOP FOR OPEN POSITION (fig 13-14)
MECHANISCHE FESTSTELLVORRICHTUNG BEIM ÖFFNEN (Abb 13-14) • BUTÉE MÉCANIQUE EN OUVERTURE
(fig

13-14) • TOPE MECÁNICO DE APERTURA (fig 13-14) • RETENTOR MECÂNICO EM ABERTURA (fig 13-14)

MECHANISCHE PAL IN OPENING (afb 13-14) • MECHANICZNY OGRANICZNIK OTWIERANIA (rys 13-14)

FERMO MECCANICO IN APERTURA (OBLIGATORIO)

PL MECHANICZNY OGRANICZNIK OTWIERANIA
(OBLIGACJA)

Eseguire la manovra manuale di apertura, alla misura desiderata fissare il fermo meccanico in apertura come indicato in **fig. 13-14** in modo da garantire una posizione assoluta.

Wykonać ręczny manewr otwarcia; w odpowiednim miejscu zamocować mechaniczny ogranicznik otwierania (w sposób pokazany na **rys. 13-14**), tak aby wyznaczyć pozycję absolutną.

EN GATE OPENING MECHANICAL STOP (COMPULSORY)

Perform the manual opening manoeuvre, to the desired extent, fix the mechanical stop in opening position, as indicated in **fig. 13-14** so as to guarantee an absolute position.

DE MECHANISCHE FESTSTELLVORRICHTUNG BEIM ÖFFNEN
(OBLIGATORISCH)

Den manuellen Öffnungsvorgang durchführen und an der gewünschten Stelle den mechanischen Feststeller befestigen, wie in **Abb. 13-14** angezeigt, um eine absolute Position zu gewährleisten.

FR BUTÉE MÉCANIQUE EN OUVERTURE (OBLIGATOIRE)

Effectuer la manœuvre manuelle d'ouverture, fixer la butée mécanique en ouverture à la mesure souhaitée comme indiqué sur la **fig. 13-14** de façon à garantir une position absolue.

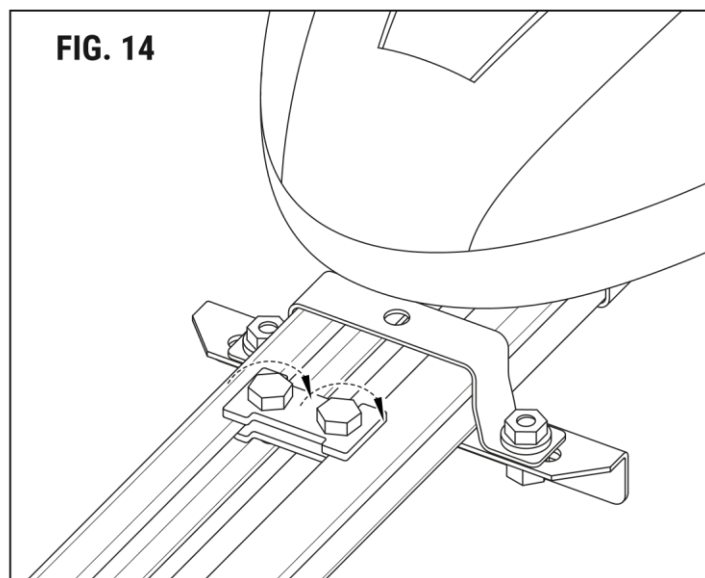
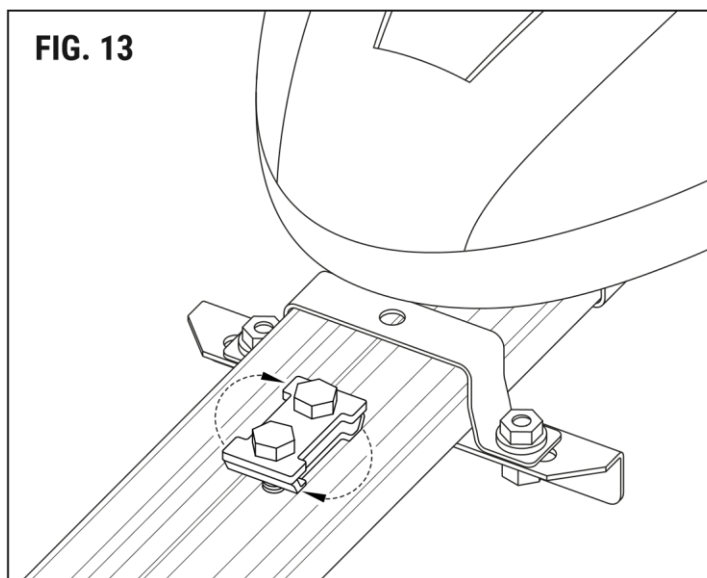

TOPE MECÁNICO DE APERTURA (OBLIGATORIO)

Realizar la maniobra manual de apertura a la medida deseada y fijar el tope mecánico de apertura como se indica en la **fig. 13-14** para garantizar una posición específica.

PT RETENTOR MECÂNICO EM ABERTURA (ESTATUTÁRIO)

Execute a manobra manual de abertura na medida desejada e fixe o retentor mecânico em abertura, como mostrado nas **fig. 13-14**, de modo a garantir uma posição absoluta.

NL MECHANISCHE PAL IN OPENING (WETTELIJK)

Voer het handmatige manoeuvre van de opening uit, op de gewenste afmeting voor de bevestiging van de mechanische pal in opening zoals is aangeduid in **afb. 13-14**, zodat een absolute positie wordt gegarandeerd.

NAPNUTÍ PÁSU

Zkontrolujte napnutí pásu jednou za šest měsíců; je-li to nutné, dotáhněte matici M8 na konci klíčem, přičemž mezi cívkami pružiny (1 mm) nechte minimální bezpečnostní a vyrovnávací vůli.

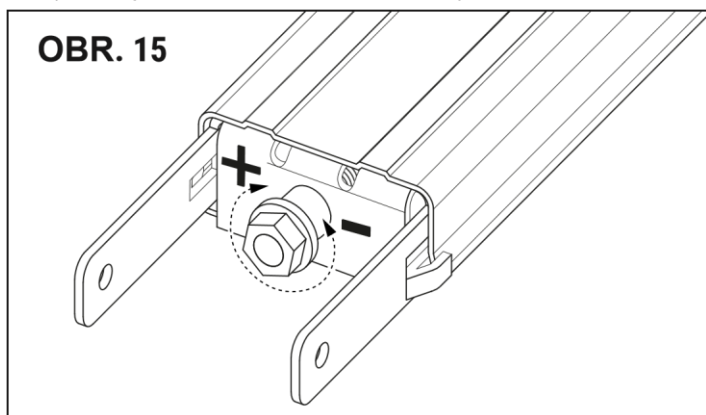

ELEKTRICKÉ ZAPOJENÍ

Dodržujte pokyny pro nainstalovanou elektronickou řídicí jednotku.

OBR. 16

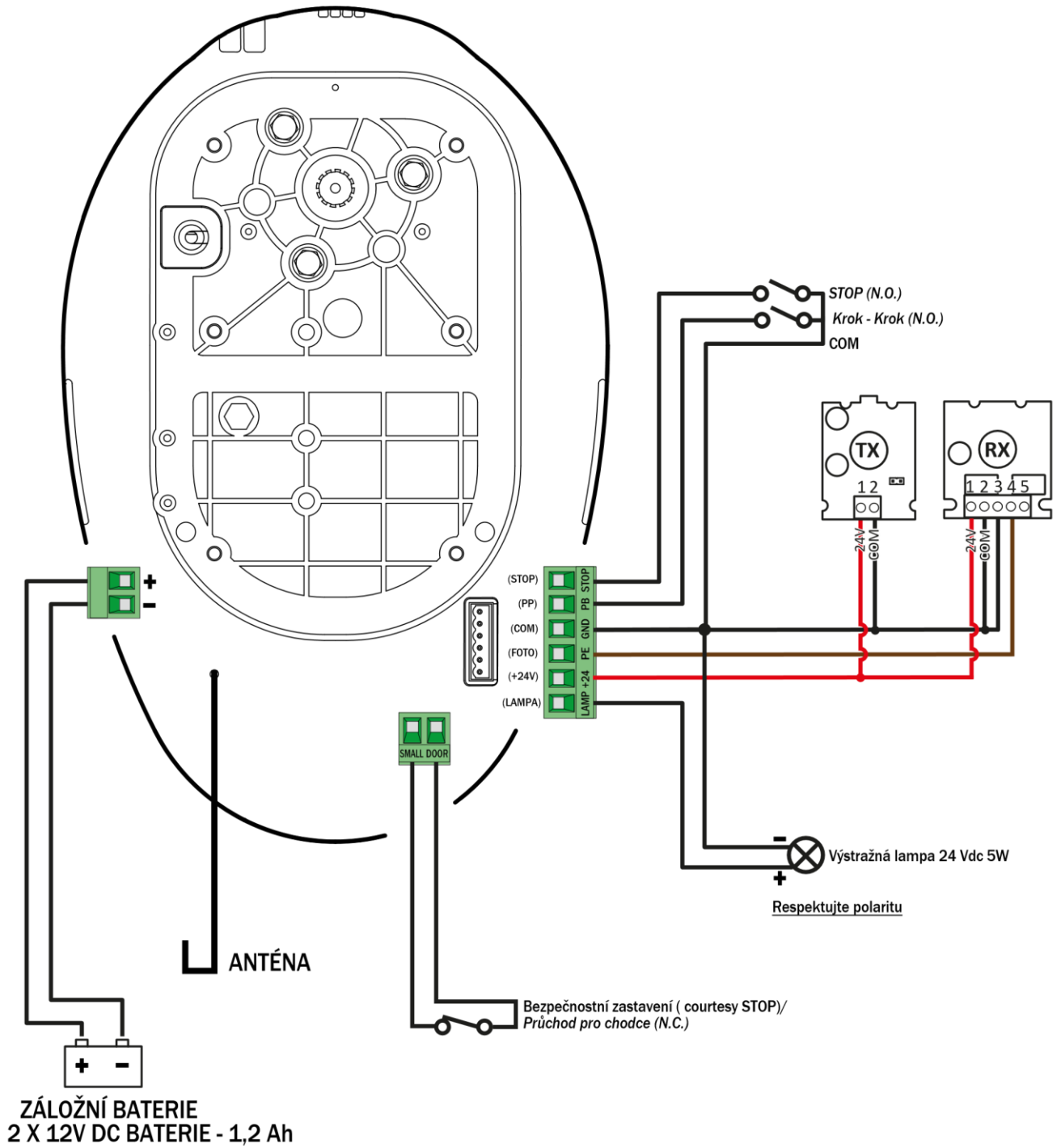

NASTAVENÍ PARAMETRŮ

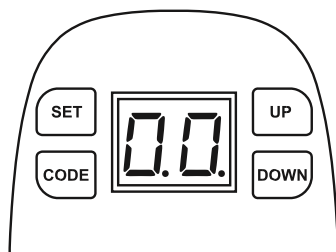

Příprava	
	<i>Držte vozík uzamčený jako na obrázku, ručně otevřete a zavřete křídlo a ujistěte se, že vozík zapadl do člunku.</i>
IN-NESTI	<i>Zapněte napájení. Vnitřní osvětlení zůstane rozsvíceno několik sekund a LED displej zobrazí současně číslo od 99 do 11. Poté se ovládací panel přepne do pohotovostního režimu.</i>
--	<i>Na displeji se zobrazí „--“.</i>
Nastavení automatického zavírání a otevírání	
p1	<i>Stiskněte a podržte tlačítko SET, dokud se nezobrazí "P1"</i>
Op	<i>Stisknutím tlačítka SET zobrazíte "OP".</i>

Op	<p><i>Stiskněte a podržte tlačítko UP ", "OP" bude blikat. Dveře se otevřou.</i></p>
CL	<p><i>Když dveře dosáhnou polohy otevření, okamžitě uvolněte tlačítko UP a stiskněte SET. Na displeji se zobrazí "CL".</i></p>
CL	<p><i>Poté stiskněte a podržte tlačítko DOWN, "CL" bude blikat. Když dveře dosáhnou zavírací polohy, okamžitě uvolněte tlačítko DOWN a stiskněte SET.</i></p>
OP CL	<p><i>Dveře se automaticky otevírají a zavírají, aby se zmapovaly požadavky na sílu citlivosti otevírání a zavírání.</i></p>
--	<p><i>Na displeji se zobrazí "--" pro potvrzení, že je nastavení dokončeno.</i></p>

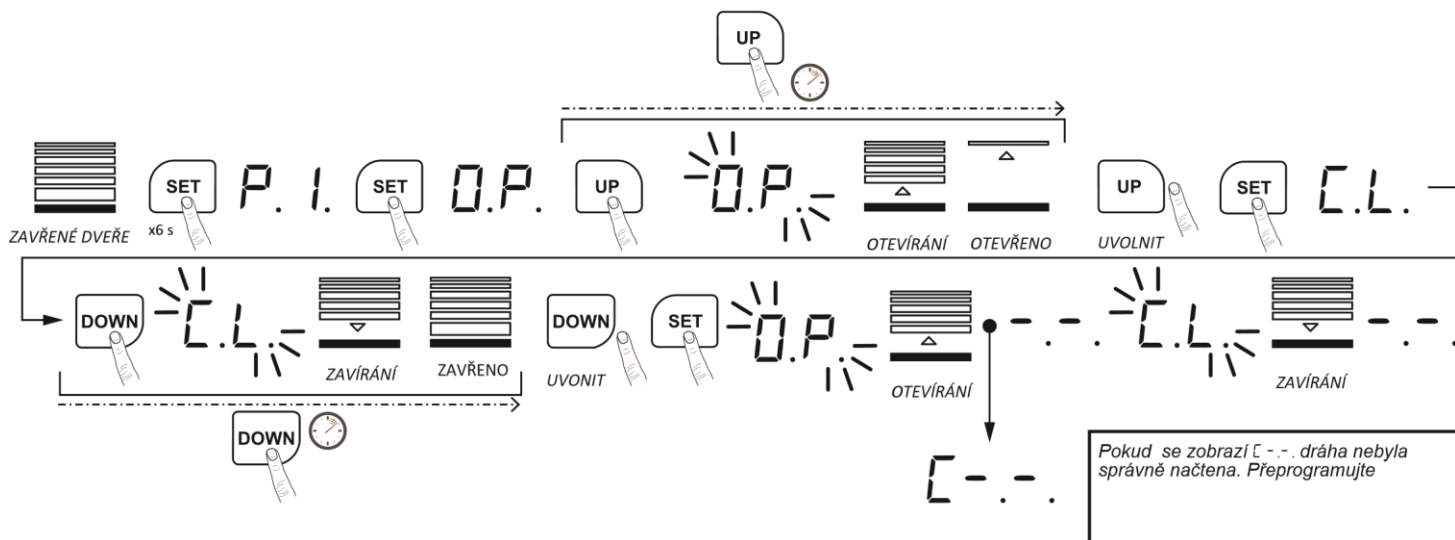

Učení a změna nastavení ovladačů

S?

Stiskněte CODE pro zobrazení "SU".

S?

Stiskněte tlačítko na vysílači, SU vypne, poté uvolněte a znovu stiskněte stejné tlačítko, "SU" bliká.

--

Na displeji se zobrazuje "--", což znamená, že je nastavení dokončeno. Tyto kroky opakujte, dokud nezakódujete maximálně 20 různých vysílačů nebo tlačítek.

f?	Když bylo uloženo 20 kódů, "FU" bliká, nebo, pokud se očekávají chyby v kódování, musí být odstraněny všechny uložené kódy.
DL	Stiskněte a podržte CODE po dobu delší než 8 sekund, "DL" bliká: všechny kódy byly smazány.



S.U.

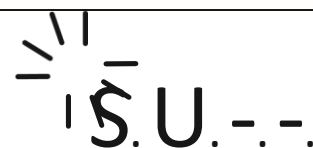

DISPLEJ VYPNE

UVOLNIT

Nastavení síly	
P1	Stiskněte a podržte tlačítko SET, na displeji se zobrazí "P1".
P2	Stiskněte znovu tlačítko UP pro zobrazení "P2".
F9 F1	Opětovným stisknutím tlačítka SET zobrazíte aktuální stav. Stisknutím tlačítka UP zvýšíte sílu o jeden stupeň nebo stisknutím tlačítka DOWN snížíte o jeden stupeň. Max. stupeň je "F9", min. je "F1".
F5	Potvrďte stisknutím SET. Výchozí nastavení je "F5".

Fotobuňky	
P1	<i>Stiskněte a podržte tlačítko SET, na displeji se zobrazí "P1".</i>
P3	<i>Pro zobrazení "P3". stiskněte dvakrát tlačítko UP</i>
H0 H1	<i>Stisknutím tlačítka SET zobrazíte aktuální stav. Stisknutím tlačítka UP se zobrazí "H1", paprsek fotobuňky je povolen. Pro zobrazení stiskněte jednou tlačítko DOLŮ "H0", paprsek fotobuňky je deaktivován. Stiskněte SET pro potvrzení a ukončení.</i>
H0	<i>Pokud se zařízení s fotobuňkami nepoužívá, ujistěte se, že "H0" se zobrazí, pro ukončení funkce.</i>
Vypnutí / Zapnutí automatického zavření	
P1	<i>Stiskněte a podržte tlačítko SET, na displeji se zobrazí "P1".</i>
P4	<i>Stiskněte třikrát tlačítko UP pro zobrazení "P4".</i>

B0 B9										
<p>Stisknutím tlačítka SET zobrazíte aktuální stav. Stisknutím tlačítka UP zvýšíte čas automatického zavírání nebo stisknutím tlačítka DOWN snížíte čas automatického zavírání. Maximální čas je "B9" a min. čas je "B0". Stiskněte SET pro potvrzení.</p>										

B0										
<p>Výchozí nastavení je "B0". "B0" zobrazuje deaktivované automatické zavírání. Tato funkce je aktivní, když dveře dosáhnou polohy otevření.</p>										

Čas automatického zavření										
LED	B0	B1	B2	B3	B4	B5	B6	B7	B8	B9
ČAS (SEC.)	0	10	20	30	40	50	60	90	120	180

Poznámka: Automatické zavírání je aktivní až po instalaci a správném fungování fotobuněk

Zrušení dráhy										
p1										
<p>Stiskněte a podržte tlačítko SET, dokud se nezobrazí "P1"</p>										
Op										
<p>Stiskněte a podržte tlačítko SET, dokud se nezobrazí "OP"</p>										
CL										
<p>Stiskněte a podržte tlačítko SET, dokud se nezobrazí "CL"</p>										

ALARMY A PORUCHY

L Stiskněte a podržte tlačítko SET, "L" bliká. Resetování dráhy.



p.1.



0.p.



C.L.



L.

PROBLÉM	MOŽNÁ PŘÍČINA	NÁPRAVNÁ OPATŘENÍ
Řemen (pás) je hlasitý	Pás je příliš volný	Matici M8 seřídte podle obr. 15 •
Motor nefunguje	Zásuvka není dobře připojena nebo je poškozená pojistka	Zkontrolujte zásuvku nebo vyměňte pojistku
Po nastavení polohy otevření a zavření motor nepracuje	Upevňovací šrouby všech součástí jsou uvolněné nebo se vyskytly chyby programování.	Utáhněte šrouby nebo obnovte polohu otevření a zavírání
Dveře se nezavírají	Funkce fotobuněk nefunguje	Funkci paprsku fotobuňky zrušíte nabídky Parametry - Pho-tocells pomocí



Via S. Botticelli 8 • 31021 Bonisiolo di Mogliano Veneto (TV) • ITALIA

MOX MOTION GATES

a products brand of ROGER TECHNOLOGY S.R.L.

P.IVA 01612340263 • Tel. +39 041.5937023 • Fax. +39
041.5937024 info@rogertechnology.com •

www.rogertechnology.com **Products brand manufactured in
Extra-EU**